

QuickTurn SMART 200 – nástroje

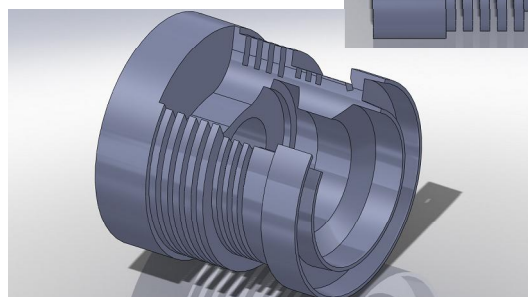

OBROBEK

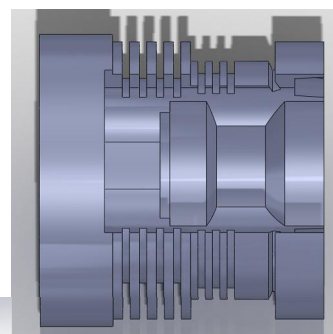

**PWLNL 2525M-08X
WNMX 080708-HTW
IC8250**

**Vnější nožový držák
VBD**

**V = 260 m/min
f = 0,45 mm/ot**



**DR038-114-32-12-3D-N
SOMT 120408-DT
IC908**

**Těleso vrtáku DR
VBD**

**V = 180 m/min
f = 0,2 mm/ot**



**HFHL 25-95-5T32
HFPL 5004, IC354**

**Vnější nožový držák
VBD**

**V = 140 m/min – hrubování
f = 0,15 mm/ot – hrubování
V = 120 m/min – dokončov.
F = 0,2 mm/ot – dokončov.**



**HELIL 2525-5T25
GRIP 5005Y, IC354**

**Vnější nožový držák
Vyměnitelná destička**



**V = 180 m/min – zapichování
f = 0,16 mm/ot – zapichování
V = 180 m/min – soustružení
f = 0,26 mm/ot – soustružení**

**GHMUL 25
GIP 4.00E-0.40, IC354**

**Vnější nožový držák
VBD**



**V = 180 m/min
f = 0,16 mm/ot**

**S32T PDUNL-15
DNMX 150608-HT
IC8250**

**Vnitřní nožový držák
VBD**



**V = 180 m/min
f = 0,25 mm/ot**

**TGIL 32C-4
TGMF 404, IC354**

**Vnitřní nožový držák
VBD**



**V = 150 m/min – zapichování
f = 0,15 mm/ot – zapichování
V = 150 m/min – soustružení
f = 0,26 mm/ot – soustružení**

**PCHL 25-34
PENTA 34N300C020
IC908**

**Vnější nožový držák
VBD**

**V = 150 m/min
f = 0,12 mm/ot**



**TGTL 2525-3
TAG N3C, IC808**

**Vnější nožový držák
VBD**

**V = 180 m/min
f = 0,18 mm/ot**

